



ОБОРУДОВАНИЕ по переработке пластмасс

БАРАНОВИЧСКИЙ
СТАНКОСТРОИТЕЛЬНЫЙ
ЗАВОД





ATLANT

ОБОРУДОВАНИЕ ПО ПЕРЕРАБОТКЕ ПЛАСТМАСС



1

КАЧЕСТВО И НАДЕЖНОСТЬ.

БСЗ использует в выпускаемых ТПА комплектующие лучших мировых производителей.

2

КОМПАКТНОСТЬ

Двухплитная конструкции ТПА серии ТВ позволила значительно уменьшить габаритные размеры оборудования, что позволяет сократить производственные площади.

3

ЭКОНОМИЧНОСТЬ

Стандартная комплектация машин серии ТВ с сервоприводом позволяет снизить энергопотребление от 30 до 80% (в зависимости от времени цикла).

4

ПРОИЗВОДИТЕЛЬНОСТЬ

Высокая производительность .

Применение сервопривода и пропорциональных распределителей позволяет производить бесступенчатое программирование параметров техпроцесса.

5

ТЕХНОЛОГИЧНОСТЬ

Модульный принцип построения ТПА представляет возможность создать оптимальную конфигурацию для производственного процесса.

6

МАКСИМАЛЬНАЯ БЛИЗОСТЬ К ПРОИЗВОДИТЕЛЮ.

Сокращает до минимума финансовые и временные затраты начиная от покупки и заканчивая сервисным и после гарантийным обслуживанием.

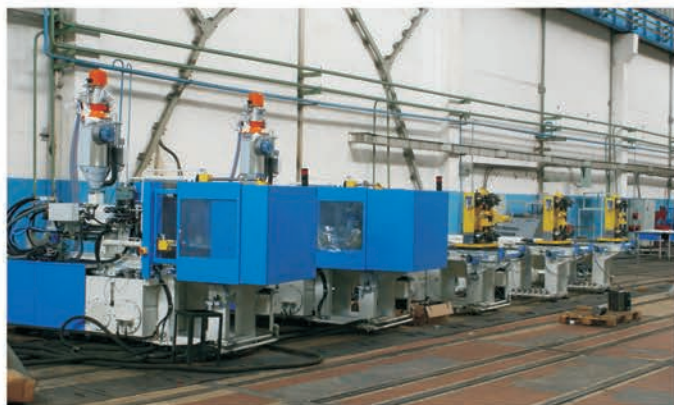

7 УДОБСТВО И ОПЕРАТИВНОСТЬ.

Полный контроль и комплексное решение всех вопросов специалистами нашего завода.
Обучение персонала.

8 ГАРАНТИЯ И СЕРВИС.

Гарантия до 24 месяцев + сервисное обслуживание на протяжении всего периода эксплуатации.

9 ВЫГОДНЫЕ УСЛОВИЯ РАСЧЕТОВ.



ТЕРМОПЛАСТАВТОМАТЫ СЕРИИ ТВ

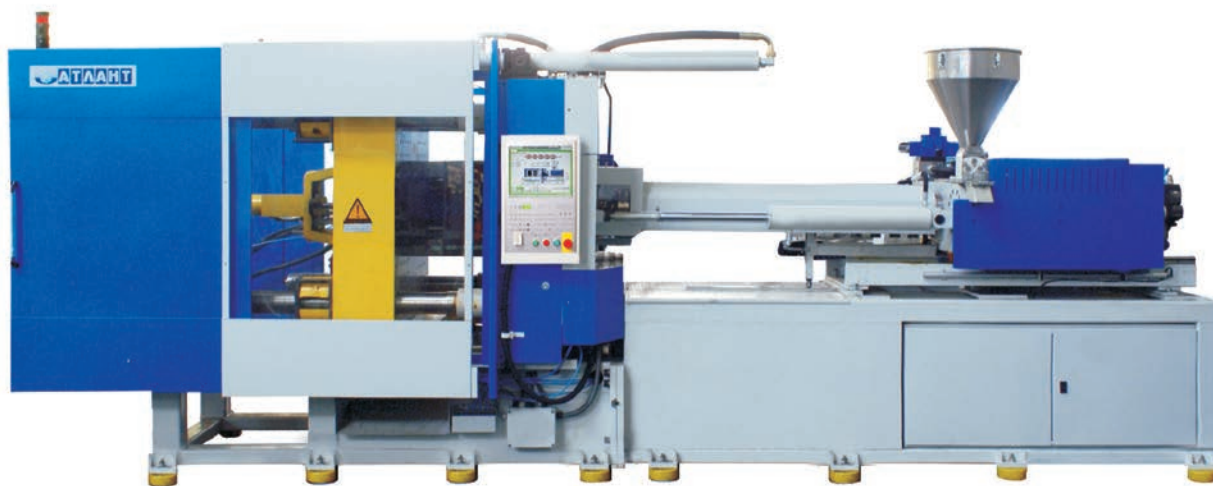

Термопластавтоматы серии ТВ предназначены для изготовления изделий из различных термопластичных материалов, пригодных для переработки методом литья под давлением с температурой пластикации до 350°C.

Оборудование соответствует мировым стандартам, современным технологическим требованиям по производительности и энергетической эффективности (оснащаются сервоприводами). При сборке используются комплектующие от лучших мировых производителей.

Комплектуются по желанию заказчика:

- узлом впрыска специального назначения с биметаллическим покрытием – для переработки материалов с повышенными абразивными и коррозионными свойствами;
- шнеками различных диаметров для обеспечения разных объемов впрыска;
- устройствами автоматической загрузки материала различного типа;
- устройством дозирования;
- манипулятором;
- термостатом;
- смесителями и дозаторами;
- установками сушки;
- широкой гаммой дробилок;
- блоком управления горячими каналами литьевой формы.

Преимущества термопластавтоматов АТЛАНТ серии ТВ:

- **Конструкция механизма запания (привод замков) удобен для обслуживания и ремонта.**
- **Использование линейных шариковых или роликовых направляющих позволяет точно перемещать подвижную плиту и при этом экономить энергию.**
- **Увеличенный ход раскрытия** позволяет работать с глубокими формами с шириной, превышающей межколонное расстояние.
- **Расширенная зона для установки литьевых форм и меж плитное расстояние.** Простая двух плитная конструкция облегчает обслуживание и не требует больших затрат на смазку в сравнении с коленно-рычажными ТПА. Все узлы и механизмы легкодоступны для ремонта и обслуживания.
- **Легкую и быструю настройку на высоту формы обеспечивает применение современных электронных систем и оригинальная программа, гарантирующая безопасность и удобство монтажа форм.**
- **Узел впрыска, построенный на одноцилиндровой конструкции,** гарантирует более качественное литье и не требует точной настройки (балансировки) цилиндров впрыска как в двух цилиндрических узлах впрыска.
- Современная **конструкция гидросистемы построена на применении сервоприводов,** гарантирующих минимальное энергопотребление и качественное управление процессом литья.

Таблица технических характеристик двухплитных гидравлических термопластавтоматов серии ТВ



Модель ТПА Параметр		ТВ80Н/250			ТВ100Н/360			ТВ150Н/610			ТВ200Н/1000			ТВ250Н/1200		
Узел впрыска	Диаметр шнека, мм	28	30	35	30	35	40	40	45	50	50/45	55	60	55	60	65
	Ход цилиндра впрыска, мм	155			180			200			225			250		
	Макс объем впрыска, см ³	95	119	150	127	173	226	248	318	392	441/357	535	636	594	706	829
	Масса впрыска, гр.	76	95	120	114	155	203	223	286	352	400/320	486	578	540	641	754
	Скорость впрыска, см ³ /с	79	99	125	98	130	173	130	170	237	192/155	235	276	297	352	414
	Давление впрыска, МПа	269	235	172	284	209	160	246	194	157	226/280	193	157	198	166	142
	Обороты шнека, об/мин	3-310/365			280			276			240			3-230		
	Крутящий момент гидромотора, Н/м	730			900			1100			1600			2500		
	Ход узла впрыска, мм	250			340			340			400			500		
	Усилие прижима сопла, т	3.5			7.5			7.5			10.0			10.0		
Узел защипания	Усилие замыкания, т	80			100			150			200			250		
	Ход подвижной плиты (max), мм	540			650			760			900			1050		
	Высота пресс-формы (min/max)	120-350			150-400			160-510			220-560/ 200-540			250-600		
	Расстояние между плитами, мм	660			800			920			1120/1100			1300		
	Расстояние между колоннами, мм	360x360			420x420			470x470			580x580			630/630		
	Усилие выталкивателей, т	3.4			4.6			5.4			5.4			8.0		
	Ход толкателя, мм	100			120			150			180			180		
Гидросистема	Производительность насоса, л/мин	78			95			111			150			200		
	Давление в системе, МПа	17.5			17.5			17.5			17.5			17.5		
	Объем бака, л	150			180			300			400			500		
Электрические характеристики	Мощность двигателей, кВт	12/8			16.4			23			28			37		
	Число зон нагрева, шт.	3+1			3+1			3+1			3+1			5+1		
	Мощность нагревателей, кВт	8			8.7			11.9			16.9			23/25		
Общие хар-ки	Габариты (ДxШxВ), м	3.8x1.2x2.1			4.1x1.2x2.1			4.6x1.4x1.8			5.2x1.5x2.2			6.2x1.75x2.2		
	Масса, т	2.6			2.9			3.5			4.6			6.8		

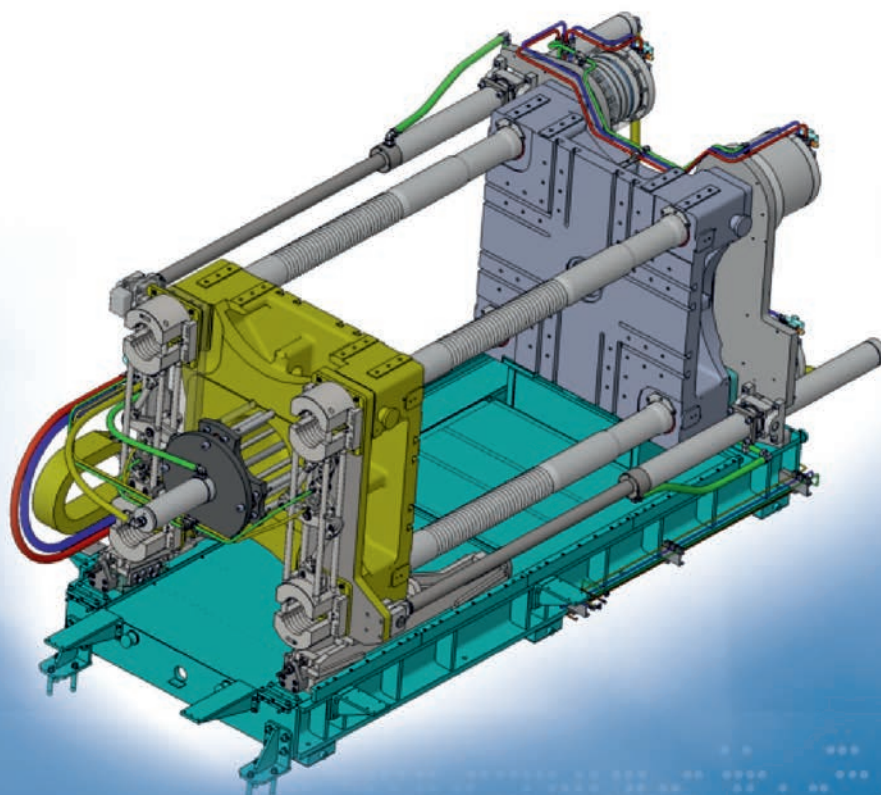

БАРАНОВИЧСКИЙ СТАНКОСТРОИТЕЛЬНЫЙ ЗАВОД – НАДЕЖНЫЙ ПАРТНЕР.

ТЕРМОПЛАСТАВТОМАТЫ СЕРИИ ТВ

Модель ТПА Параметр		ТВ300Н/1625			ТВ400Н/2650			ТВ450Н/3400			ТВ500Н/4500		
Узел впрыска	Диаметр шнека, мм	60	65	70	60	65	70	70	75	80	75	80	85
	Ход цилиндра впрыска, мм	270			350			400			440		
	Макс объем впрыска, см ³	774	895	1038	1160	1346	1546	1530	1765	2010	1940	2212	2497
	Масса впрыска, гр.	703	813	943	928	1076	1234	1390	1605	1828	1550	1768	1997
	Скорость впрыска, см ³ /с	286	331	384	331	384	441	382	441	502	412	470	531
	Давление впрыска, МПа	214	182	157	238	205	179	222	194	170	237	199	185
	Обороты шнека, об/мин	3-250			3-220			3-190			3-176		
	Крутящий момент гидромотора, Н/м	2500			3410			4500			4950		
	Ход узла впрыска, мм	500			550			600			650		
	Усилие прижима сопла, т	10.0			10.0			10.0			11.4		
Узел загираания	Усилие замыкания, т	300			400			450			500		
	Ход подвижной плиты (max), мм	1050			1250			1400			1500		
	Высота пресс-формы (min/max)	250-650			280-750			800			850		
	Расстояние между плитами, мм	1300			1530			1700			1800		
	Расстояние между колоннами, мм	680x680			780x780			860x860			860x860		
	Усилие выталкивателей, т	8.0			10.0			10.0			10.0		
	Ход толкателя, мм	200			200			250			250		
Гидросистема	Производительность насоса, л/мин	220			270			300			320		
	Давление в системе, МПа	17.5			17.5			17.5			17.5		
	Объем бака, л	600			700			700			800		
Электрические характеристики	Мощность двигателей, кВт	37/45			45			55			61		
	Число зон нагрева, шт.	3+1			5+1			5+1			5+1		
	Мощность нагревателей, кВт	25			30.4			32/41			41.5		
Общие хар-ки	Габариты (ДхШхВ), м	6.0x1.7x2.2			6.95x2.28x2.2			7.2x2.15x2.2			8.0x2.4x2.2		
	Масса, т	8.2			12.6			13			16.0		

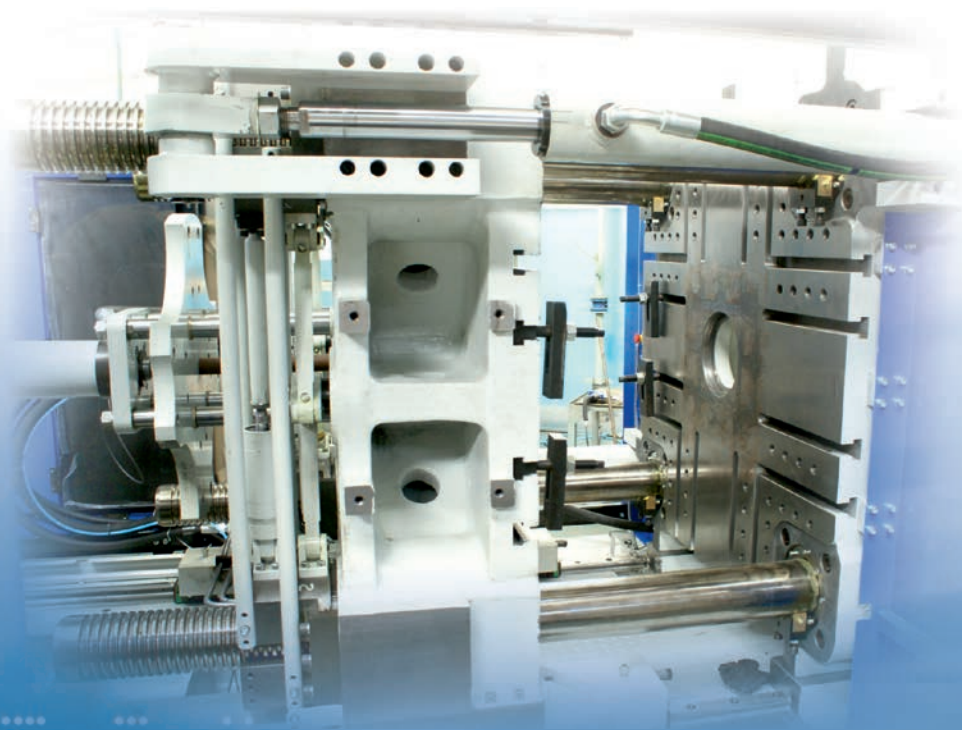

БСЗ оставляет за собой право вносить изменения (не ухудшающие потребительские свойства оборудования) в вышеуказанных технических параметрах без уведомления.

ATLANT

Модель ТПА Параметр		ТВ550Н/4300			ТВ600Н/5300			ТВ650Н/5300			ТВ700Н/6000		
Узел впрыска	Диаметр шнека, мм	80	85	90	80	85	90	85	90	95	85	90	95
	Ход цилиндра впрыска, мм	450			460			480			500		
	Макс объем впрыска, см ³	2262	2553	2862	2312	2610	2926	2720	3050	3400	2828	3180	3544
	Масса впрыска, гр.	2035	2297	2574	2080	2400	2633	2373	2660	2964	2545	2862	3189
	Скорость впрыска, см ³ /с	552	623	699	513	580	650	580	650	724	589	706	738
	Давление впрыска, МПа	214	189	169	229	203	181	203	181	163	217	195	174
	Обороты шнека, об/мин	3-185			3-190			3-165			3-140		
	Крутящий момент гидромотора, Н/м	5600			6100			7000			8300		
	Ход узла впрыска, мм	650			650			700			700		
	Усилие прижима сопла, т	11.4			11.4			11.4			16.6		
Узел загираания	Усилие замыкания, т	550			600			650			700		
	Ход подвижной плиты (max), мм	1650			1825			1900			2000		
	Высота пресс-формы (min/max)	350-900			375-950			400-1100			400-1150		
	Расстояние между плитами, мм	1970			2200			2400			2400		
	Расстояние между колоннами, мм	915x915			915x915			1010x1010			1010x1010		
	Усилие выталкивателей, т	18.2			18.2			18.2			18.2		
	Ход толкателя, мм	300			350			350			350		
Гидросистема	Производительность насоса, л/мин	380			410/395			410/450			450		
	Давление в системе, МПа	17.5			17.5-20/17.5			17.5			17.5		
	Объем бака, л	800			900			900			1000...1200		
Электрические характеристики	Мощность двигателей, кВт	41+28			37+37/41+37			41+37			41+37		
	Число зон нагрева, шт.	5+1			5+1			5+1			5+1		
	Мощность нагревателей, кВт	47.9			47.9			55			55		
Общие хар-ки	Габариты (ДхШхВ), м	8.2x2.4x2.2			9.6x2.4x2.2			9.6x2.4x2.2			9.6x2.4x2.2		
	Масса, т	20			22.5 (23.0)			24			25.0		



БАРАНОВИЧСКИЙ СТАНКОСТРОИТЕЛЬНЫЙ ЗАВОД – НАДЕЖНЫЙ ПАРТНЕР.

ТЕРМОПЛАСТАВТОМАТЫ СЕРИИ ТВ

Модель ТПА Параметр		ТВ800Н/7300			ТВ850Н/ 7600			ТВ900Н/9800			ТВ900Н/8200			ТВ1000Н/10300		
Узел впрыска	Диаметр шнека, мм	90	95	100	95	100	110	95	100	110	95	100	110/120	100	110	120
	Ход цилиндра впрыска, мм	550			550			550			550			600		
	Макс объем впрыска, см ³	3490	3890	4310	3890	4300	5200	3890	4300	5200	3890	4300	5200/6300	4710	5700	6900
	Масса впрыска, гр.	3113	3500	3879	3500	3870	4680	3540	3870	4680	3500	3870	4680/5750	4239	5130	6210
	Скорость впрыска, см ³ /с	660	730	779	778	860	1040	732	1000	1209	876	972	1170	920	1239	1500
	Давление впрыска, МПа	220	198	178	198	178	147	211	190	157	211	190	157/130	194	177	133
	Обороты шнека, об/мин	3-120			3-120			3-120			3-120			3-105		
	Крутящий момент гидромотора, Н/м	12000			12000			15000			15000			16600		
	Ход узла впрыска, мм	900			900			1000			700			1000		
Узел загираания	Усилие прижима сопла, т	16.6			16.6			16.6			16.6			25.4		
	Усилие замыкания, т	800			850			900			900			1000		
	Ход подвижной плиты (max), мм	2000			2100			2100			2100			2100		
	Высота пресс-формы (min/max)	450-1100			450-1100			500-1200			500-1200			500-1200		
	Расстояние между плитами, мм	2450			2450			2600			2600			2600		
	Расстояние между колоннами, мм	1080x1080			1080x1080			1155x1155			1080x1080			1080x1080		
	Усилие выталкивателей, т	18.2			18.2			24.5			21.4			24.5		
Гидросистема	Ход толкателя, мм	350			350			350			350			350		
	Производительность насоса, л/мин	500			520			648			640			750		
	Давление в системе, МПа	17.5			17.5			21			17.5			17.5		
Электрические характеристики	Объем бака, л	1300			1300			1700			1500			1700		
	Мощность двигателей, кВт	37+45			37+45 (41+41)			45 + 45			45 + 45			45+55		
	Число зон нагрева, шт.	5+1			5+1			5+1			5+1			5+1		
Общие хар-ки	Мощность нагревателей, кВт	70			75			75			75			75-78		
	Габариты (ДхШхВ), м	10.5x2.5x2.35			11.0x2.5x2.35			11.9x2.8x2.63			10.7x2.75x2.45			12.0x2.8x2.7		
Общие хар-ки	Масса, т	29.0			32			42.0			36.0			45.0		

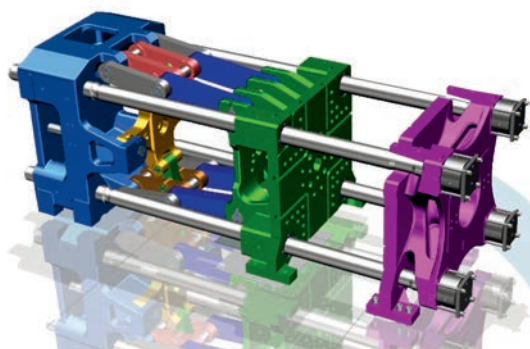

БСЗ оставляет за собой право вносить изменения (не ухудшающие потребительские свойства оборудования) в вышеуказанных технических параметрах без уведомления.



УЗЕЛ ЗАПЕРЕНИЯ

- Увеличенное межколонное расстояние и ход подвижной плиты
- Увеличенный ход толкателей и надежный механизм перемещения плит
- Современная конструкция узла заперения диагонального типа, обеспечивает легкое открывание пресс-форм и плавные, тихие движения узла
- Инновационная конструкция узла заперения обеспечивает минимальную деформацию передней плиты

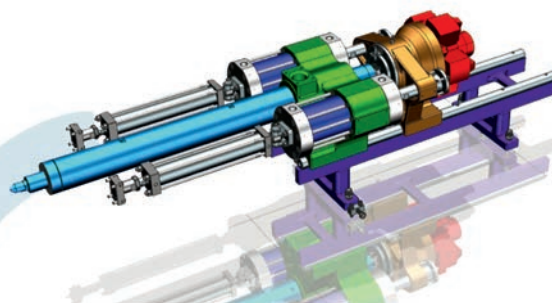

УЗЕЛ ВПРЫСКА

- Современная конструкция узла впрыска с двумя параллельными направляющими, обеспечивает более быстрый, стабильный и точный впрыск
- Чугунное основание для повышения надежности
- Направляющие уменьшенного диаметра, для уменьшения трения

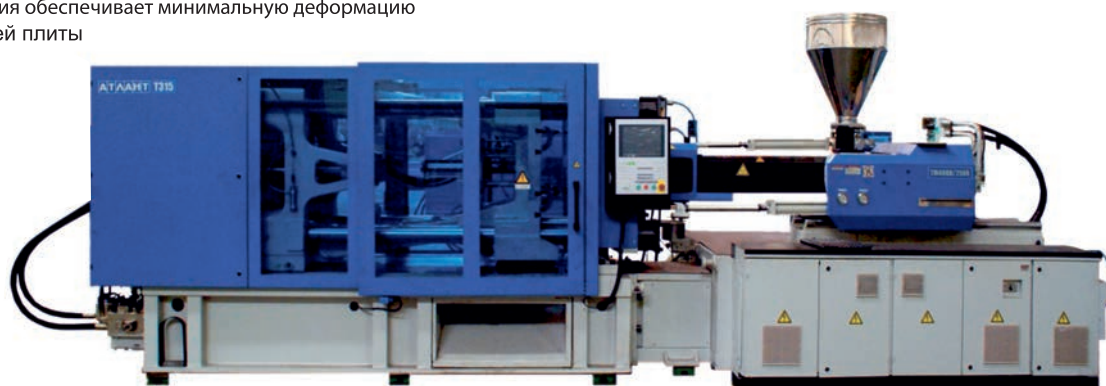

Усилие заперения от 60 до 2200 тонн.

Благодаря возможности комплектации различными видами шнеков и наличием различных опций - подходят для большинства производств: от авто до товаров народного потребления.
Наличие Т - пазов



СИСТЕМА УПРАВЛЕНИЯ

- Система управления основана на контроллере Keplast i1070 фирмы «КЕВА». Экран 8". Кнопочная панель.
- KePlast. Экран 12". Тактильная панель.

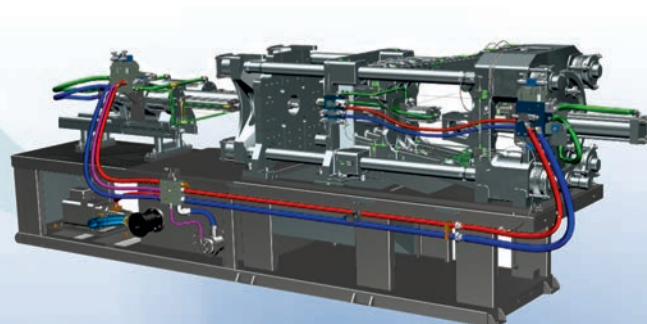

ГИДРОСИСТЕМА

- Оптимальная гидравлическая схема разрабатывается с применением 3D моделирования
- С минимумом перегибов, соединений и наименьшей длиной магистралей
- Увеличенный диаметр трубопроводов для уменьшения сопротивления
- Расположение блоков клапанов выше уровня масла - удобство в монтаже и обслуживании

ТЕРМОПЛАСТАВТОМАТЫ СЕРИИ ТС

Колено-рачажные ТПА с комплектацией сервоприводами

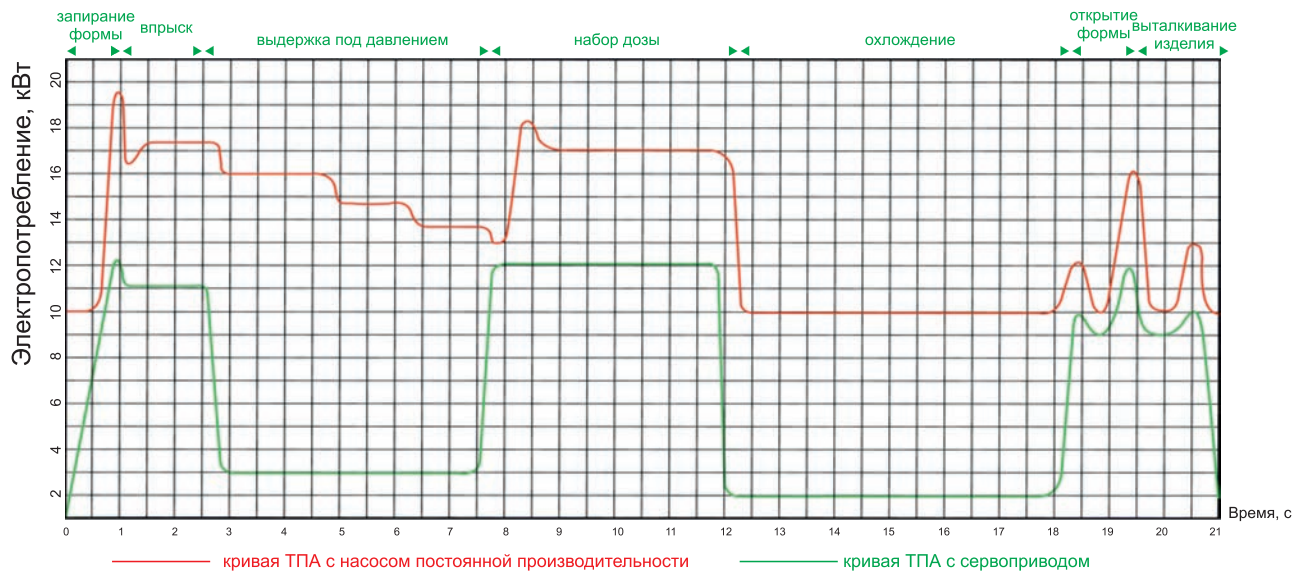

- Применение в комплектации сервоприводов, позволяет снизить энергопотребление от 30 до 80%, по сравнению с ТПА насосом постоянной производительности

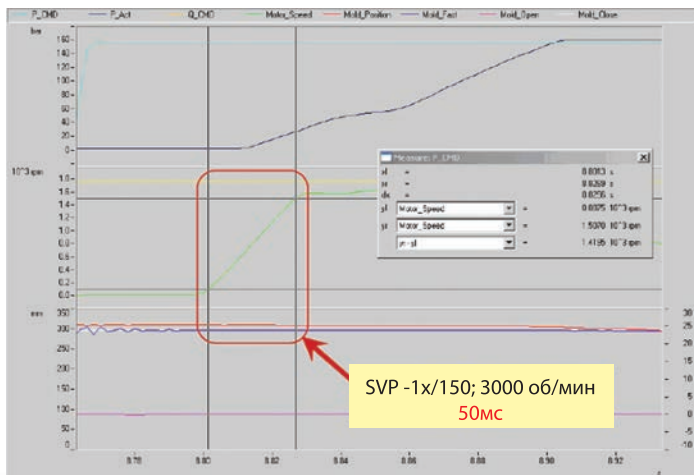

- Комплектация ТПА серии ТС современными сервоприводами мировых лидеров с временем отклика 30-50 мс



ТЕРМОПЛАСТАВТОМАТЫ СЕРИИ ТМ И ТС



		Величина	ТМ60			ТМ80			ТМ100		
			А	В	С	А	В	С	А	В	С
Узел впрыска	Диаметр шнека	мм	25	28	32	28	32	35	35	38	42
	Соотношение длины/диаметра шнека	L/D	22.4	20.0	17.5	22.9	20.0	18.3	21.7	20.0	18.1
	Теоретический объем впрыска	см ³	62	78	101	89	116	139	168	199	243
	Масса впрыска	г	56	71	92	81	105	126	153	181	221
	Давление впрыска	МПа	246	196	150	251	192	161	228	193	158
	Скорость впрыска по АСС	см ³ /с	58.5/87.7	73.4/110.0	95.8/143.7	57.4/86.1	74.8/112.4	89.7/134.5	94.9/116.7	111.8/137.6	136.6/168.1
	Ход узла впрыска	мм	126			144			175		
	Скорость впрыска	мм/с	119/179			140/172			99/121		
	Число оборотов шнека	об/мин	217/325			325/400			225/277		
Узел запаривания	Усилие запаривания	кН	600			800			1000		
	Ход запаривания	мм	330			330			360		
	Межколонное расстояние	мм	320x320			320x320			360x360		
	Максимальная высота пресс-формы	мм	330			330			380		
	Минимальная высота пресс-формы	мм	120			120			150		
	Ход толкателя	мм	80			80			120		
	Усилие толкателя	кН	28			28			34		
Общие данные	Количество толкателей	шт	5			5			5		
	Максимальное давление насоса	МПа	17.5			17.5			17.5		
	Мощность мотора	кВт	9/13			13/16			13/16		
	Мощность нагрева	кВт	4.5/5.6			5.4/6.7			6.6/8.2		
	Емкость бункера	кг	25			25			25		
	Емкость бака для масла	л	135			135			150		
Масса	т	2.7			2.8			3.2			

ТМ60

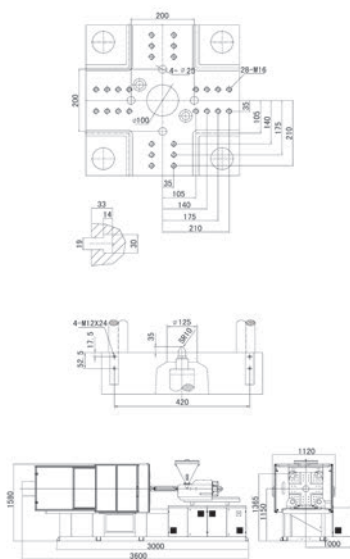

ТМ80

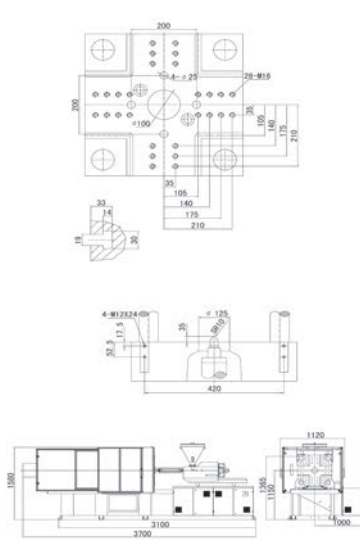

ТМ100

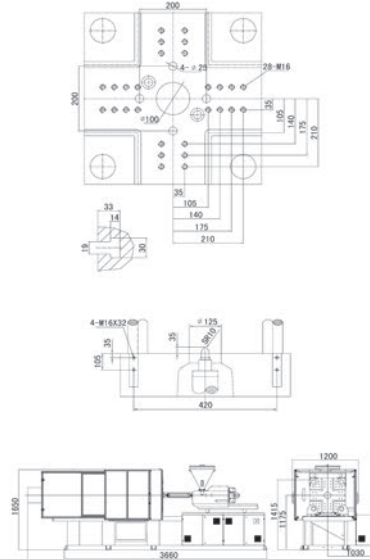

ТЕРМОПЛАСТАВТОМАТЫ СЕРИИ ТМ И ТС



		Величина	ТМ130			ТМ160			ТМ200		
			А	В	С	А	В	С	А	В	С
Узел впрыска	Диаметр шнека	мм	38	42	45	42	45	50	45	50	55
	Соотношение длины/диаметра шнека	L/D	22.1	20.0	18.7	21.4	20.0	18.0	22.2	20.0	18.2
	Теоретический объем впрыска	см ³	222	270	310	287	329	406	358	442	535
	Масса впрыска	г	202	246	282	261	300	370	326	402	486
	Давление впрыска	МПа	233	190	166	213	185	150	238	193	159
	Скорость впрыска по АСС	см ³ /с	114.3/142.9	139.7/174.6	168.8/210.9	125/150.3	143.5/179.4	177.2/221.4	139.8/174.7	172.6/215.7	208.8/261.0
	Ход узла впрыска	мм	195			207			225		
	Скорость впрыска	мм/с	101/126			90/113			88/110		
Число оборотов шнека	об/мин	237/296			208/260			198/247			
Узел запаривания	Усилие запаривания	кН	1300			1600			2000		
	Ход запаривания	мм	430			480			540		
	Межколонное расстояние	мм	420x420			470x470			530x530		
	Максимальная высота пресс-формы	мм	460			530			560		
	Минимальная высота пресс-формы	мм	160			200			220		
	Ход толкателя	мм	120			150			150		
	Усилие толкателя	кН	34			34			67		
Количество толкателей	шт	5			5			9			
Общие данные	Максимальное давление насоса	МПа	17.5			17.5			17.5		
	Мощность мотора	кВт	16/20			16/20			20/25		
	Мощность нагрева	кВт	9.5/12			10/13			13/16		
	Емкость бункера	кг	25			25			50		
	Емкость бака для масла	л	200			220			300		
	Масса	т	4.4			5.2			6.7		

ТМ130

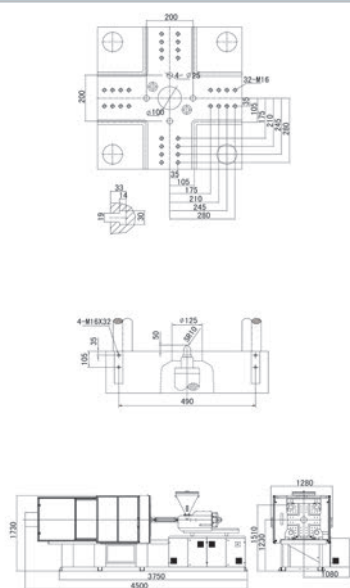

ТМ160

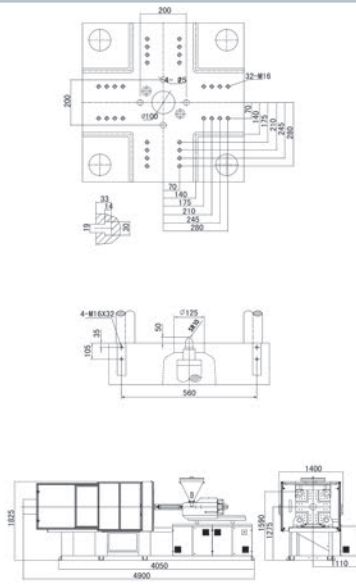

ТМ200

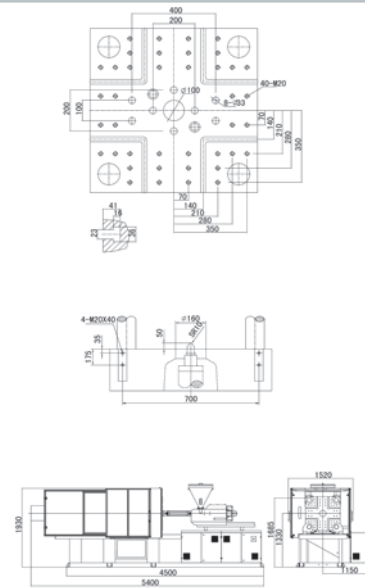

		Величина	TM250			TM300			TM350		
			A	B	C	A	B	C	A	B	C
Узел впрыска	Диаметр шнека	мм	50	55	60	55	60	65	60	65	70
	Соотношение длины/диаметра шнека	L/D	22.0	20.0	18.3	21.8	20.0	18.5	21.7	20.0	18.6
	Теоретический объем впрыска	см ³	497	601	715	656	780	916	845	992	1151
	Масса впрыска	г	452	547	651	597	710	833	769	903	1047
	Давление впрыска	МПа	224	185	156	229	193	164	226	193	166
	Скорость впрыска по АСС	см ³ /с	185.5/227.6	224.5/275.4	257.2/327.8	222.5/266.1	264.8/316.7	310.8/371.6	225.3/269.4	264.4/316.2	306.7/366.7
	Ход узла впрыска	мм	253			276			299		
	Скорость впрыска	мм/с	95/116			94/112			95/110		
	Число оборотов шнека	об/мин	196/239			202/241			195/225		
Узел загираания	Усилие загираания	кН	2500			3000			3500		
	Ход загираания	мм	550			650			690		
	Межколонное расстояние	мм	580x580			630x630			680x680		
	Максимальная высота пресс-формы	мм	600			650			700		
	Минимальная высота пресс-формы	мм	250			250			280		
	Ход толкателя	мм	160			160			160		
	Усилие толкателя	кН	67			67			67		
	Количество толкателей	шт	9			13			13		
Общие данные	Максимальное давление насоса	МПа	17.5			17.5			17.5		
	Мощность мотора	кВт	25/31			31/37			31/37		
	Мощность нагрева	кВт	16/20			19/24			25/31		
	Емкость бункера	кг	50			50			50		
	Емкость бака для масла	л	350			500			550		
	Масса	т	8.2			9.8			12		

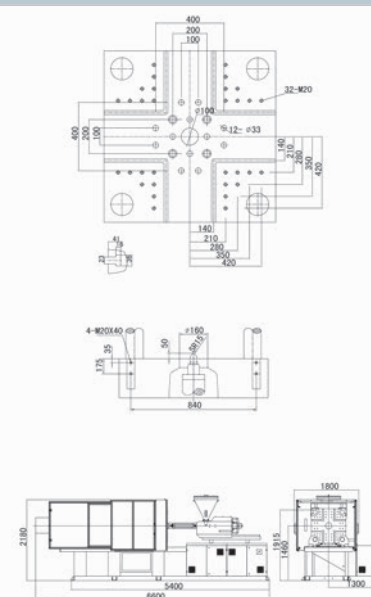
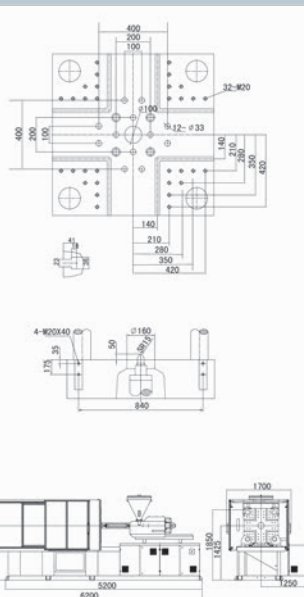
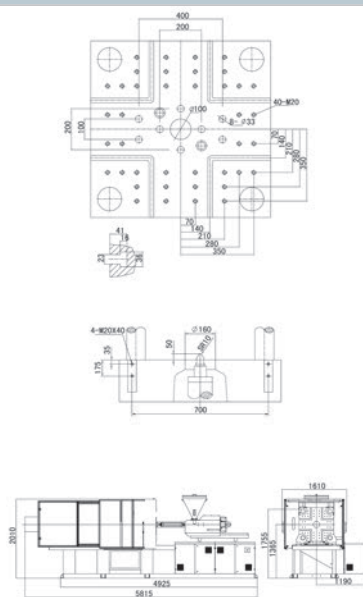
TM250
TM300
TM350

ТЕРМОПЛАСТАВТОМАТЫ СЕРИИ ТМ И ТС

		Величина	ТМ400			ТМ450			ТМ500		
			А	В	С	А	В	С	А	В	С
Узел впрыска	Диаметр шнека	мм	65	70	75	70	75	80	75	80	85
	Соотношение длины/диаметра шнека	L/D	23.7	22.0	20.5	23.6	22.0	20.6	23.5	22.0	20.7
	Теоретический объем впрыска	см ³	1161	1347	1546	1516	1741	1981	1785	2031	2293
	Масса впрыска	г	1057	1226	1407	1380	1584	1802	1624	1848	2086
	Давление впрыска	МПа	222	191	167	212	185	162	217	190	169
	Скорость впрыска по АСС	см ³ /с	270/377	313/391	359/449	353/436	405/501	461/570	384/471	437/536	493/605
	Ход узла впрыска	мм	350			394			404		
	Скорость впрыска	мм/с	83/98			88/109			93/107		
	Число оборотов шнека	об/мин	169/200			190/234			167/193		
Узел запирания	Усилие запираия	кН	4000			4500			5000		
	Ход запираия	мм	750			800			840		
	Межколонное расстояние	мм	730x730			780x780			820x820		
	Максимальная высота пресс-формы	мм	750			780			800		
	Минимальная высота пресс-формы	мм	280			300			320		
	Ход толкателя	мм	200			200			200		
	Усилие толкателя	кН	124			124			124		
Количество толкателей	шт	13			13			17			
Общие данные	Максимальное давление насоса	МПа	17.5			17.5			17.5		
	Мощность мотора	кВт	37/43			43/53			53/61		
	Мощность нагрева	кВт	26/33			32/39			37/46		
	Емкость бункера	кг	50			50			50		
	Емкость бака для масла	л	740			780			900		
	Масса	т	14.4			16.5			19		

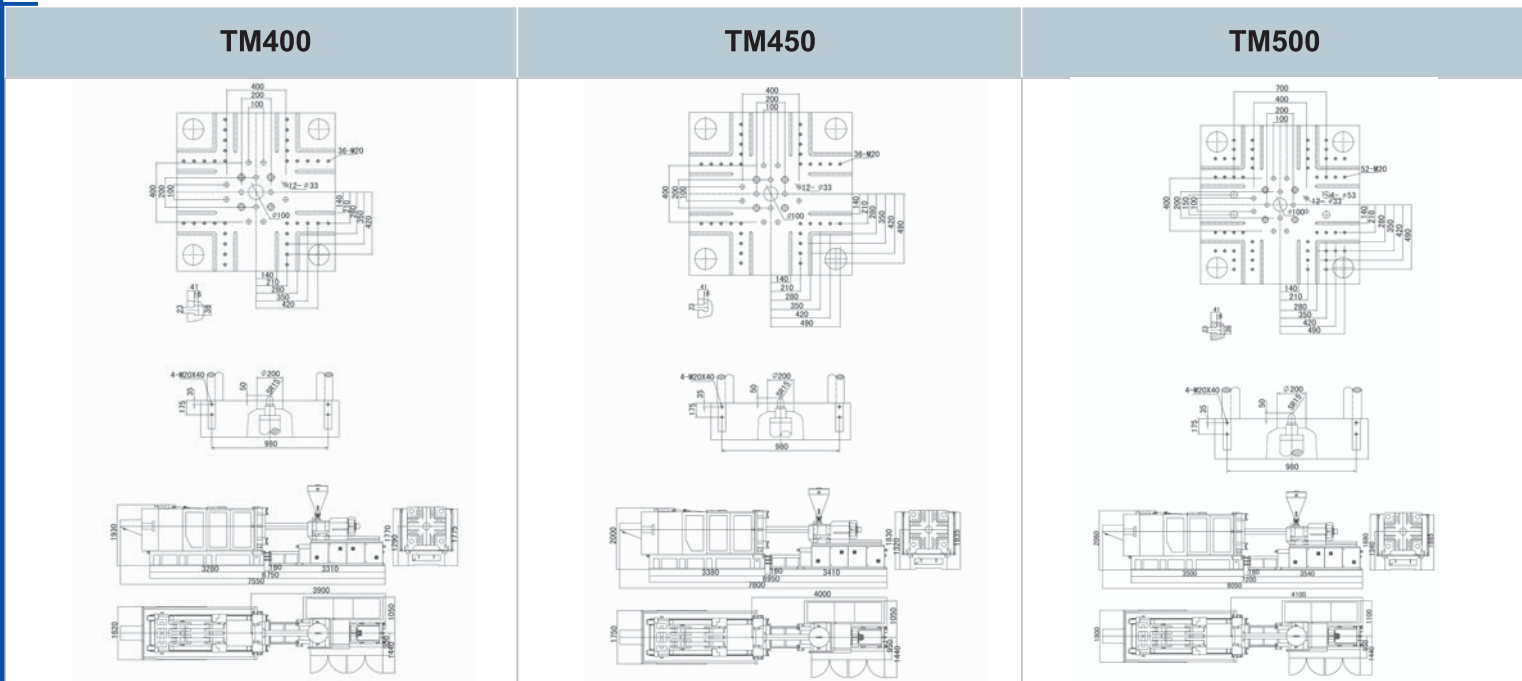



ATLANT

		Величина	TM600			TM650			TM700		
			A	B	C	A	B	C	A	B	C
Узел впрыска	Диаметр шнека	мм	80	85	90	80	85	90	85	90	100
	Соотношение длины/диаметра шнека	L/D	23.4	22.0	20.8	23.4	20.0	20.8	23.3	22.0	19.8
	Теоретический объем впрыска	см ³	2242	2531	2837	2242	2531	2837	2684	3009	3715
	Масса впрыска	г	2040	2303	2582	2040	2303	2582	2442	2738	3381
	Давление впрыска	МПа	220.4	195.2	174.1	220.4	195.2	174.1	217.0	193.6	156.8
	Скорость впрыска по АСС	см ³ /с	420/508	474/593	531/643	420/580	474/573	531/643	470/567	527/636	650/785
	Ход узла впрыска	мм	446			446			473		
	Скорость впрыска	мм/с	84/101			84/101			91/108		
	Число оборотов шнека	об/мин	156/189			156/189			175/149		
Узел запирания	Усилие запирания	кН	6000			6500			7000		
	Ход запирания	мм	900			940			980		
	Межколонное расстояние	мм	880x880			920x920			960x960		
	Максимальная высота пресс-формы	мм	900			940			980		
	Минимальная высота пресс-формы	мм	400			400			400		
	Ход толкателя	мм	260			260			260		
	Усилие толкателя	кН	182			182			182		
	Количество толкателей	шт	21			21			21		
Общие данные	Максимальное давление насоса	МПа	17.5			17.5			17.5		
	Мощность мотора	кВт	56/67			56/67			67/80		
	Мощность нагрева	кВт	39/48			39/48			44/55		
	Емкость бункера	кг	100			100			100		
	Емкость бака для масла	л	950			950			1150		
	Масса	т	23.3			25.5			28.5		

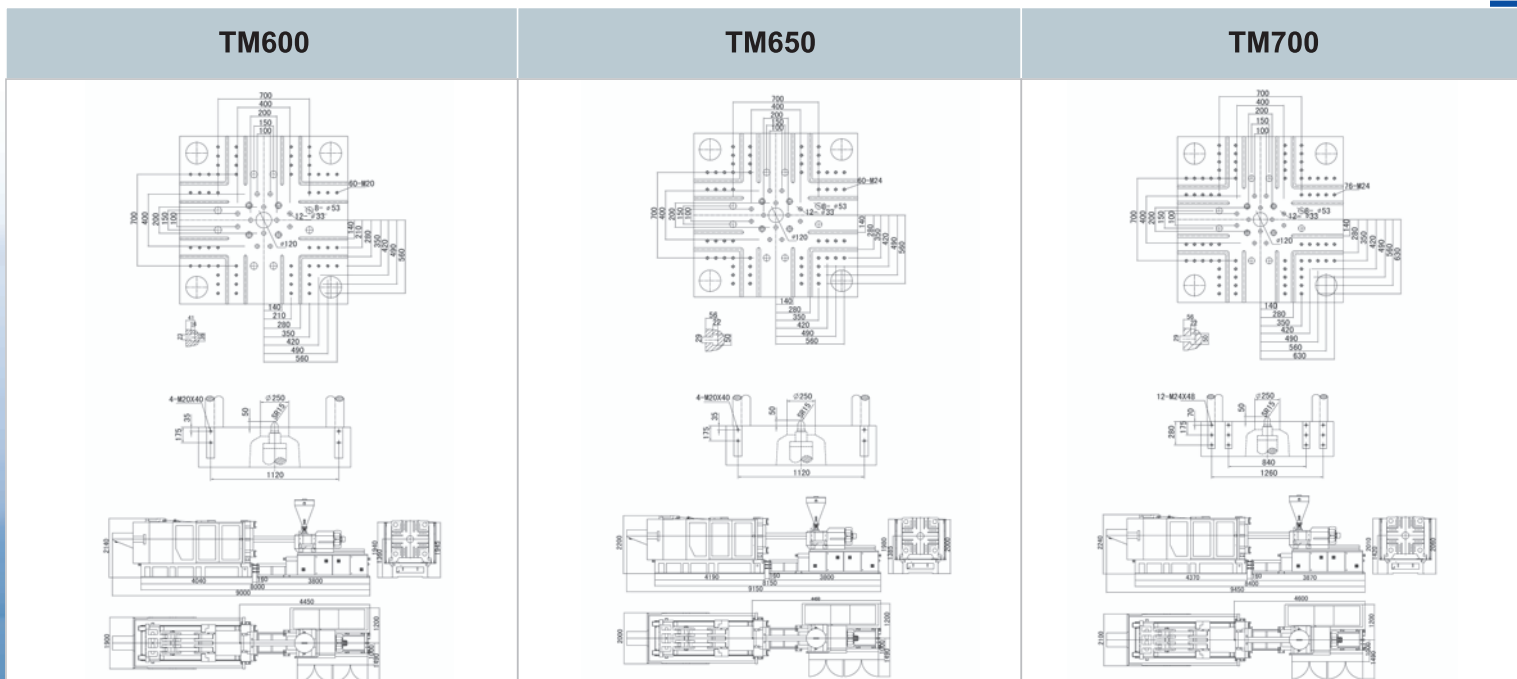

БАРАНОВИЧСКИЙ СТАНКОСТРОИТЕЛЬНЫЙ ЗАВОД – НАДЕЖНЫЙ ПАРТНЕР.

ТЕРМОПЛАСТАВТОМАТЫ СЕРИИ ТМ И ТС

		Величина	ТМ800			ТМ900			ТМ1050				ТМ1250				
			A	B	C	A	B	C	A	B	C	D	A	B	C	D	
Узел впрыска	Диаметр шнека	мм	90	100	110	90	100	110	100	110	120	130	100	110	120	130	
	Соотношение длины/диаметра шнека	L/D	24.4	22.0	20.0	24.4	22.0	20.0	24.2	22.0	20.2	18.6	24.2	22.0	20.2	18.6	
	Теоретический объем впрыска	см ³	3276	4045	4894	3276	4045	4894	4320	5227	6220	7300	4320	5227	6220	7300	
	Масса впрыска	г	2981	3681	4454	2981	3681	4454	3931	4757	5660	6643	3931	4756	5660	6643	
	Давление впрыска	МПа	231.1	187.2	154.7	231.1	187.2	154.7	220.2	181.9	152.9	130.3	220.2	181.9	152.9	130.3	
	Скорость впрыска по АСС	см ³ /с	540/662	666/817	806/989	540/662	666/817	806/989	665/793	804/959	967/1142	1123/1340	665/793	804/959	967/1142	1123/1340	
	Ход узла впрыска	мм		515			515			550				550			
	Скорость впрыска	мм/с		89/109			89/109			87/106				87/106			
	Число оборотов шнека	об/мин		108/133			108/133			94/115				94/115			
Узел запирания	Усилие запирания	кН		8000			9000			10500				12500			
	Ход запирания	мм		1050			1130			1230				1300			
	Межколонное расстояние	мм		1020x1020			1080x1080			1160x1160				1260x1260			
	Максимальная высота пресс-формы	мм		1020			1100			1160				1260			
	Минимальная высота пресс-формы	мм		450			500			500				550			
	Ход толкателя	мм		300			300			350				350			
	Усилие толкателя	кН		182			182			269				269			
Количество толкателей	шт		21			21			21				21				
Общие данные	Максимальное давление насоса	МПа		17.5			17.5			17.5				17.5			
	Мощность мотора	кВт		78/97			78/97			90/110				90/110			
	Мощность нагрева	кВт		56/69			56/69			63/78				63/78			
	Емкость бункера	кг		100			100			100				100			
	Емкость бака для масла	л		1300			1300			1480				1480			
	Масса	т		35			42			48				56			

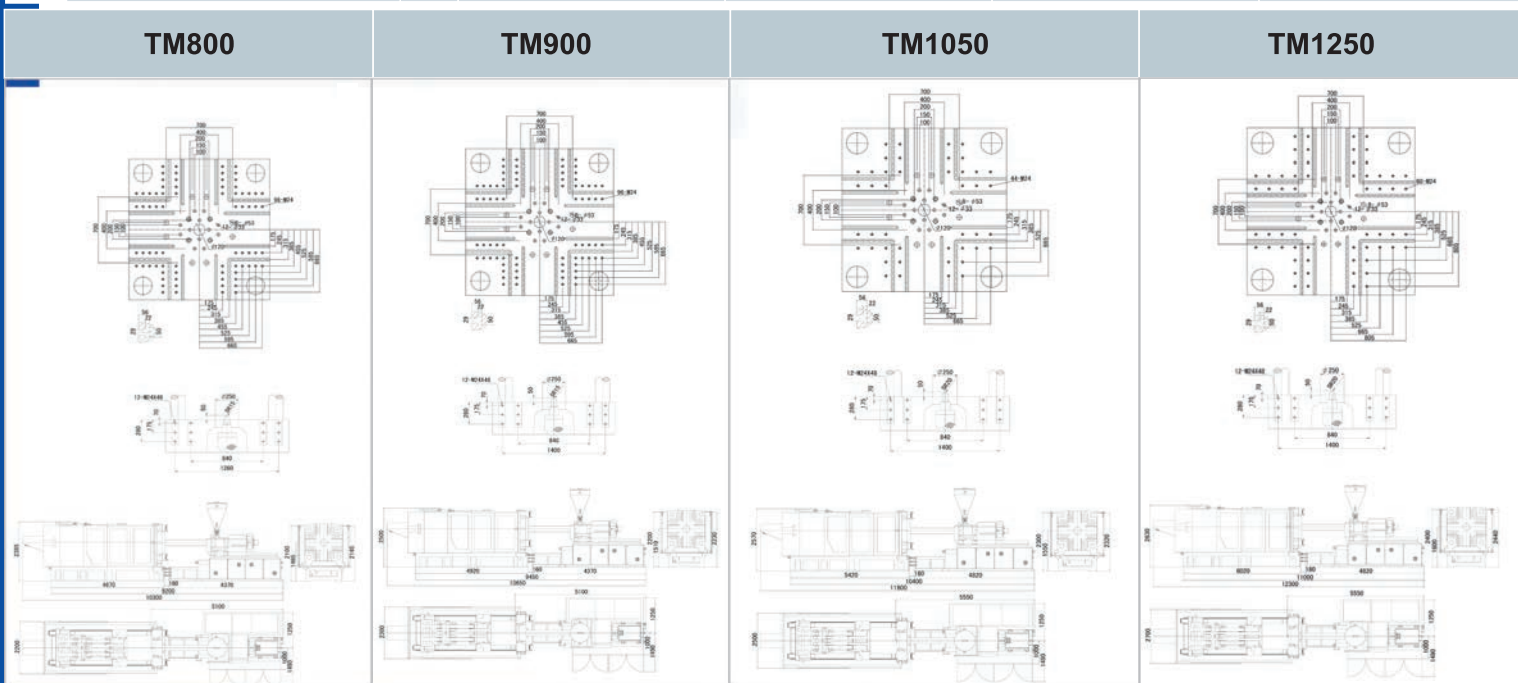



ATLANT

		Величина	TM1500				TM1800				TM2200			
			A	B	C	D	A	B	C	D	A	B	C	D
Узел впрыска	Диаметр шнека	мм	120	130	140	150	130	140	150	160	150	160	170	180
	Соотношение длины/диаметра шнека	L/D	23.8	22.0	20.4	19.1	23.7	22.0	20.5	19.3	23.5	22.0	20.7	19.6
	Теоретический объем впрыска	см ³	6775	7951	9221	10585	9145	10606	12176	13853	13943	15864	17909	20078
	Масса впрыска	г	6165	7235	8391	9632	8322	9651	11080	12606	12688	14436	16297	18271
	Давление впрыска	МПа	195.6	166.6	143.7	125.2	194.8	168.0	146.3	128.6	173.4	152.4	135.0	120.4
	Скорость впрыска по АСС	см ³ /с	816	958	1111	1275	970	1125	1291	1469	1309	1490	1682	1885
	Ход узла впрыска	мм	599				689				789			
	Скорость впрыска	мм/с	76				76				74			
	Число оборотов шнека	об/мин	92				90				73			
Узел запирания	Усилие запирания	кН	15000				18000				22000			
	Ход запирания	мм	1520				1700				1900			
	Межколонное расстояние	мм	1460x1360				1660x1520				1800x1620			
	Максимальная высота пресс-формы	мм	1400				1560				1600			
	Минимальная высота пресс-формы	мм	650				700				700			
	Ход толкателя	мм	350				400				400			
	Усилие толкателя	кН	283				430				554			
Количество толкателей	шт	25				21				29				
Общие данные	Максимальное давление насоса	МПа	16				16				16			
	Мощность мотора	кВт	110				130				149			
	Мощность нагрева	кВт	85				93				102.0			
	Емкость бункера	кг	200				200				200			
	Емкость бака для масла	л	1800				2200				2800			
	Масса	т	69				118				137			

TM1500

TM1800

TM2200

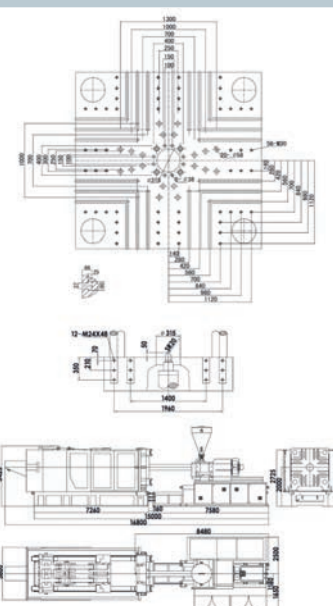
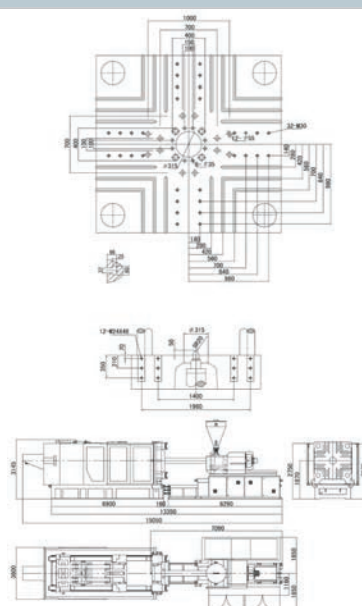
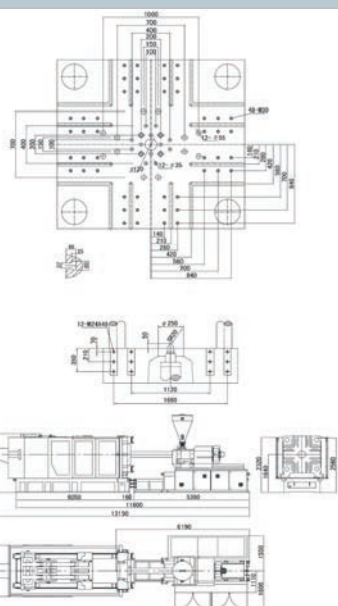

МАНИПУЛЯТОРЫ И ТРАНСПОРТНЫЕ СИСТЕМЫ

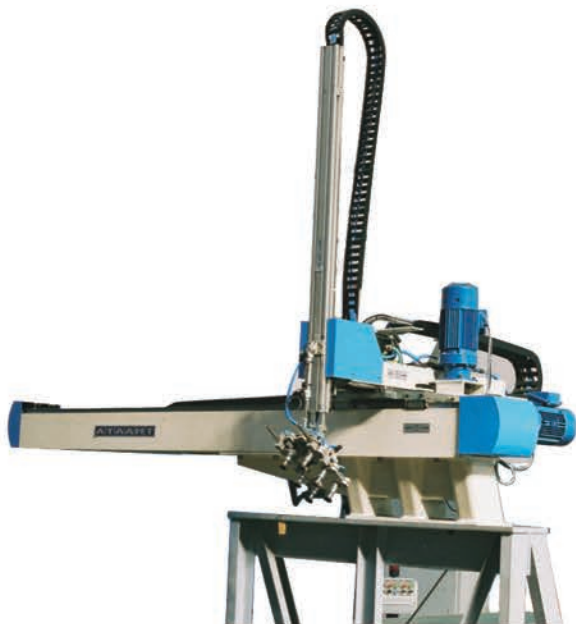

ПРИЕМУЩЕСТВА ИСПОЛЬЗОВАНИЯ МАНИПУЛЯТОРОВ:

- исключение монотонного ручного труда при выгрузке готовых изделий
- высвобождением обслуживающего персонала,
- увеличением производительности оборудования за счет сокращения времени выгрузки готовых изделий,
- извлечение тонкостенных, хрупких, крупногабаритных изделий и изделий сложной конфигурации,
- точность установки закладных элементов в форму,
- возможностью концентрации на одном роботе различных функций, выполняемых за один цикл (выгрузка изделий, обрезка литниковой системы, смазка формы, частичная сборка готовых изделий и т.д.).



Использование роботов для выгрузки изделий из ТПА предполагает и наличие в составе комплекса накопителя или транспортера- накопителя. Для накопления изделий и транспортировки их к месту упаковки в комплексах ЗАО «АТЛАНТ» использованы ленточные транспортеры.

Выгрузка деталей как вдоль оси ТПА, так и перпендикулярно оси, в зависимости от требований Заказчика.

Механизмы продольного и вертикального перемещений могут быть выполнены на базе электрического или пневматического линейного привода.

Если к роботу предъявляются повышенные требования по скорости съема и выноса изделия из рабочей зоны термопластавтомата в качестве приводов перемещения используются серводвигатели с редукторами.

Разработанные на БСЗ роботы могут устанавливаться на термопластавтоматы других производителей.



ДРОБИЛКИ ФРЕЗЕРНЫЕ СЕРИИ ДФ



ДФ168/5



ДФ168/3



ДФ168/2

Дробилки фрезерного типа предназначены для переработки твердых полимерных отходов в непосредственной близости от термопластавтомата.

Преимущества:

- простота установки, обслуживания, управления;
- эффективное дробление при малой скорости вращения инструмента – 28 об/мин;
- низкий уровень шума и вибрации;
- однородность дробленой фракции – 6х7 мм;
- малое содержание пылевых частиц;
- длительный срок эксплуатации без переточки инструмента;
- компактные габариты;
- легкое перемещение дробилки.

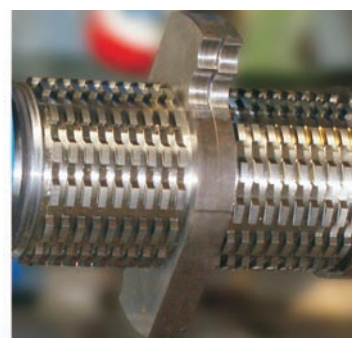

		ДФ 168/5	ДФ 168/3	ДФ 168/2
Производительность (минимальная)	кг/ч	40...80*	15...45*	10...30*
Количество фрез	шт	5	3	2
Установленная мощность	кВт	5,5	3	2,2
Размеры загрузочного окна	мм	656x362	250x396	250x250
Габаритные размеры (длина, ширина, высота)	мм	1030x1140x1550	668x930x1420	668x784x1420

ДРОБИЛКИ НОЖЕВЫЕ СЕРИИ ДН

Дробилки ножевого типа ДН250/400 и ДН300/1000 предназначены для измельчения отходов или бракованных изделий из полимерных материалов.

ДН 250/400



ДН 250/400
с шумоизоляцией



Преимущества:

- эффективное дробление большой номенклатуры изделий, включая бутылки из ПЭТФ и пленку;
- высокая производительность;
- возможность быстрой очистки;
- удобство обслуживания;
- компактные размеры.

		ДН 250/400	ДН 300/1000
Производительность (не менее)	кг/ч	100...150*	350*
Скорость вращения ротора	об/мин	485	435
Количество подвижных ножей	шт	3	5x2
Количество неподвижных ножей	шт	2	2x2
Установочная мощность	кВт	7,5	24,6
Размеры загрузочного окна	мм	285x362	130x1006
Габаритные размеры (длина, ширина, высота)	мм	1205x1065x1575	2044x2412x2600

* Более точно производительность определяется после испытания.

ДРОБИЛКИ НОЖЕВЫЕ СО СТУПЕНЧАТЫМ РАСПОЛОЖЕНИЕМ НОЖЕЙ



Дробилка ножевого типа со ступенчатым расположением ножей на роторе предназначена для переработки отходов непосредственно в процессе изготовления изделий из полимерных материалов с возможностью автоматического возврата дробленки в технологический процесс.

ДН 150/280



ДН 300/600



Преимущества:

- эффективное дробление большой номенклатуры изделий;
- высокая производительность при минимальных габаритах;
- однородность дробленой фракции;
- быстросменные ножи;
- низкое потребление энергии;
- околос машинное применение;
- легкое перемещение дробилки.

		ДН 150/280	ДН 300/600
Производительность	кг/ч	35...45*	300...600*
Размеры загрузочного окна	мм	185x229	328x610
Скорость вращения ротора	об/мин	200	608
Количество подвижных ножей	шт	12 (3x4)	21
Количество неподвижных ножей	шт	2	4
Установленная мощность	кВт	2,4	15
Габаритные размеры (длина, ширина, высота)	мм	688x594x1300	1368x1235x1750



* Более ТОЧНО производительность определяется после испытаний и зависит от толщины стенок, габаритов, от наличия ребер жесткости и их количества, материала.

** По требованию заказчика диаметр отверстий сетки может быть 4, 6, 8, 10, 12 мм.

БСЗ оставляет за собой право вносить изменения (не ухудшающие потребительские свойства оборудования) в вышеуказанных технических параметрах без уведомления.

ДРОБИЛКА ФРЕЗЕРНАЯ КРУПНОЙ ФРАКЦИИ

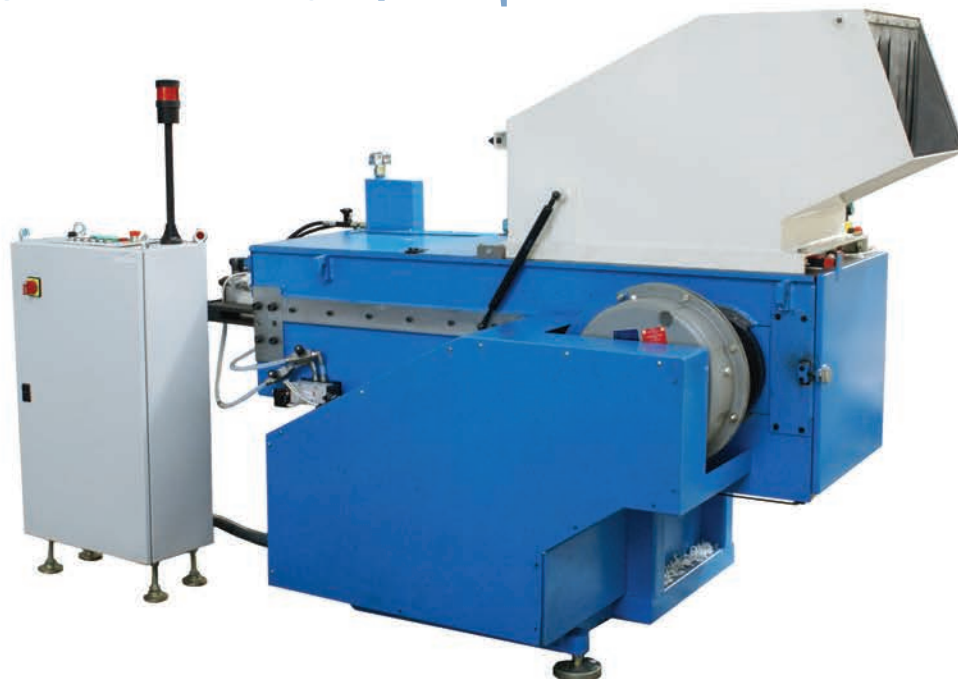

Дробилка модели ДФК 256/600 предназначена для переработки толстолистовых отходов и слитков из полимерных материалов размерами до 550x550x100 мм.

ДФК 256/600

Преимущества:

- эффективное дробление слитков;
- быстросменные режущие пластины;
- при износе режущих поверхностей возможность переустановки пластин до 4 раз;
- запатентованная конструкция крепления режущих пластин;
- прижим пневматическим толкателем;
- автоматические блокировки работы привода в случае возникновения перегрузок;
- оптимальное энергопотребление;
- компактные размеры.



		ДФК 256/600
Производительность	кг/ч	50...100*
Размер загрузочного окна	мм	372x572
Скорость вращения фрезы	об/мин	60
Количество режущих пластин	шт	42
Мощность привода фрезы	кВт	15
Габаритные размеры (длина, ширина, высота)	мм	2735x1300x1900

* Более точно производительность определяется после испытания.



НАМ ДОВЕРЯЮТ

Республика Беларусь:

- ЗАО «АТЛАНТ» Минский завод холодильников, г. Минск;
- ОАО «Могилевлифтмаш», г. Могилев;
- ОАО «ПРОМСВЯЗЬ», г. Минск;
- ОАО «Минский механический завод им. С.И.Вавилова», г. Минск;
- ОАО «Минский завод Термопласт», г. Минск;
- и другие.

Российская Федерация:

- Корпорация «РОСАТОМ» - АО «СНИИП», г. Москва
- ООО «Пластиковая Тара», Тульская обл., п. Барсуки
- ОАО «НПП «Звезда», Московская область, п. Томилино
- ООО «ТОНПЛАСТ - Поволжье», г. Самара
- ОАО "ПЭМИ", г. Ростов-на-Дону
- ОАО «АВТОПРИБОР», г. Владимир
- ООО «Владспортпром», г. Владимир
- ООО «Средняя Полоса», Московская обл., Подольский район, д. Красная Пахра
- ОАО «Завод «БУРЕВЕСТНИК», Ленинградская область, г. Гатчина
- ООО «Икапласт», г. Санкт-Петербург
- ОАО «НПП "Старт", г. В.Новгород
- ОАО «Улан-Удэнский авиационный завод», г. Улан-Удэ
- ФГУП «Уралвагонзавод», Свердловская обл., г. Волчанск
- ООО «СЭПО-ЗЭМ», г. Саратов
- ООО «Актимер», г. Набережные Челны, РТ
- ЗАО «Охранная техника», г. Заречный, Пензенская обл.
- ООО «Ижнефтепласт», г. Ижевск
- ОАО «Пластик», г. Дзержинск, Нижегородская обл.
- ООО «Дёке Экструджн», г. Дмитров
- ОАО «ПЗЭМИ», г. Подольск
- «РПИ КурскПром», г. Курск
- ООО «Полигран», г. Тверь
- ООО «ПКФ «Сервис-Инжиниринг», г. Череповец
- ООО «Уралтермопласт», г. Арамил
- ООО «Газпромтрубинвест», г. Волгореченск, Костромская обл.
- ОАО «Корпорация «Росхимзащита», г. Тамбов
- и другие.

Украина:

- ООО «Катех-Электро», г. Киев;
- ДПИИ «Укрпластавтомат», г. Обухов;
- и другие.

Прибалтика:

- «WMT Baltic», г. Рига, Латвия;
- «Лисипласт», г. А



**ФИЛИАЛ ЗАО «АТЛАНТ» -
БАРАНОВИЧСКИЙ СТАНКООСТРОИТЕЛЬНЫЙ ЗАВОД**

Республика Беларусь, 225416, г. Барановичи
ул. Наконечникова, 50

тел.: +375 (0) 163 48 60 04
+375 (0) 163 48 60 86
факс: +375 (0) 163 48 60 79

e-mail: info@bsz.by
bsz.by